



Baler



NL

- Voor het ompakken van kleine poly- en netzakjes in een grotere zak.
- Voor papier en foliezakken.
- Uitgevoerd met collector in 2 stappen.
- Besparing van personeelskosten.
- Eenvoudige bediening middels touchscreen.

DE

- Für das Umpacken von kleine Poly- und Netzbeutel in ein Groseren Einzelne Sacken.
- Für das umpacken in Papier- oder Folienbeutel.
- Ausgeführt mit Collector in 2 Niveaus.
- Einsparungen bei den Personalkosten.
- Zu bedienen mittels Touchscreen.

EN

- For automatic baling of small poly- and net-bags into a bigger bag.
- For packing into paper and foil bags.
- Machine equipped with collector in 2 steps.
- Saves labor costs.
- User friendly touchscreen.



Baler

NL Specificaties:	DE Spezifikationen:	EN Specifications:	
Verpakkingsbereik:	Verpackung bereich:	Packing range:	25 kg*
Zakbreedte:	Breite des Beutels:	Bag width:	325 mm
Zakhoogte:	Höhe des Beutels:	Bag height:	1100 mm
Capaciteit tot:	Leistung bis zu:	Capacity up to:	60 small bags/min*
IP-beschermingsklasse	IP-Schutzklasse	IP-rating	IP54
Lucht consumtie: (geconditioneerde droge lucht)	Luft verbrauch: (konditionierte trockene Luft)	Air consumption: (conditioned dry air)	150 L/min
Voedingsspanning:	Spannungsdaten:	Supply voltage:	3 x 400V/50Hz+N+GND
Stroomverbruik:	Anschlusswert:	Powerconsumption:	5 kW
Gewicht van de machine:	Gewicht der Maschine:	Weight of the machine:	1350 kg

* Afhankelijk van product en afvoersysteem. Nach Produkt und Entladesystem. Depends on product and discharge system.

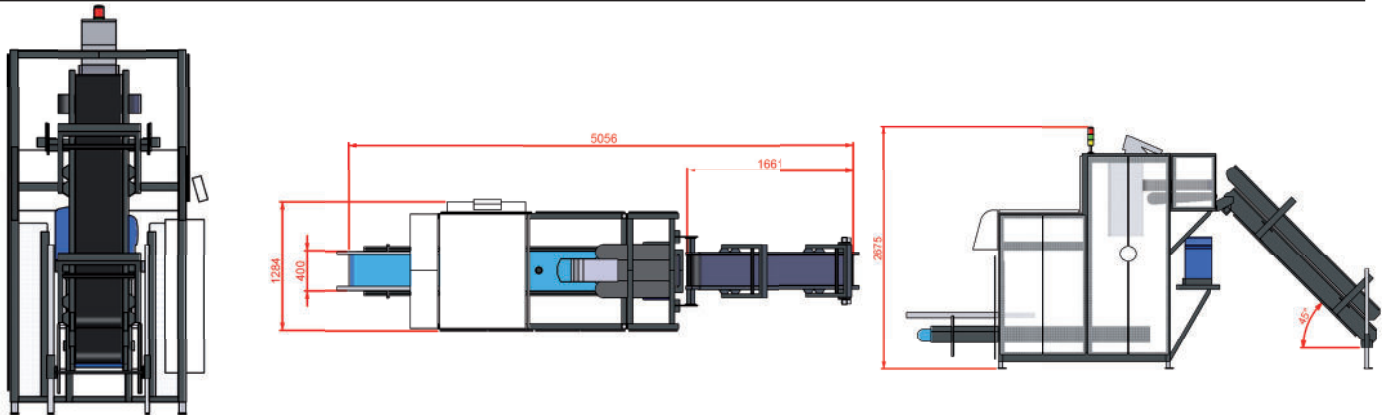

- Manter behoud zich het recht om apparatuur te wijzigen. - Änderungen an die Maschinen behält Manter sich vor. - Manter reserves the right to change the equipment. -



Manter International B.V.
P.O. Box 2124 NL
7801 CC Emmen
The Netherlands

Office
Phileas Foggstraat 66
7825 AL Emmen
The Netherlands

Phone: +31 591 626300
Email: sales@manter.com
www.manter.com