



## Cratefiller



### NL

- Automatische verpakker voor het vullen van kratten/dozen.
- Kratten/dozen worden handmatig geplaatst en automatisch gevuld.
- Eenvoudig uitwisselbare trechter voor het vullen van verschillende formaten kratten/dozen.
- Automatische ontnester mogelijk.
- Te combineren met iedere weger.
- Eenvoudige bediening middels touchscreen.

### DE

- Automatisch füllen von Kisten oder Karton.
- Kist/Karton werden handmassig platziert und automatisch befüllt.
- Einfach zu wechseln zwischen Trichter Maße.
- Automatisch platzieren von Kisten/Kartons möglich.
- Zu kombinieren mit jede Waage.
- Einfach zu bedienen mit Touchscreen.

### EN

- Automatic packer for filling crates or boxes.
- Crates/boxes are placed manually and closed and transported automatically.
- Easy interchangeable funnel to fill different sizes crates/boxes.
- Automatic de-nester possible.
- To combine with every weigher.
- User friendly touchscreen.



## Cratefiller

NL Specificaties:	DE Spezifikationen:	EN Specifications:	
Verpakkingsbereik:	Verpackung bereich:	Packing range:	<b>5 - 25 kg*</b>
Doos grootte min.:	Größe der Kiste min.:	Box size min.:	<b>400 mm(h) x 300 mm(w)</b>
Doos grootte max.:	Größe der Kiste max.:	Box size max.:	<b>600 mm(h) x 400 mm(w)</b>
Capaciteit bij 25kg tot:	Leistung mit 25kg bis zu:	Capacity at 25kg up to:	<b>16 boxes/min*</b>
IP-beschermingsklasse:	IP-Schutzklasse:	IP-rating:	<b>IP54</b>
Lucht consumptie: (geconditioneerde droge lucht)	Luftverbrauch: (konditionierte trockene Luft)	Air consumption: (conditioned dry air)	<b>10 L/min</b>
Voedingsspanning:	Spannungsdaten:	Supply voltage:	<b>3 x 400V/50Hz+N+GND</b>
Stroomverbruik:	Anschlusswert:	Powerconsumption:	<b>0.75 kW</b>
Gewicht van de machine:	Gewicht der Maschine:	Weight of the machine:	<b>450 kg</b>

\* Afhankelijk van product en afvoersysteem. Abhängig von Produkt und Entladesystem. Depends on product and discharge system.

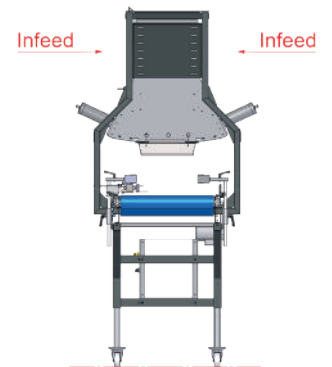
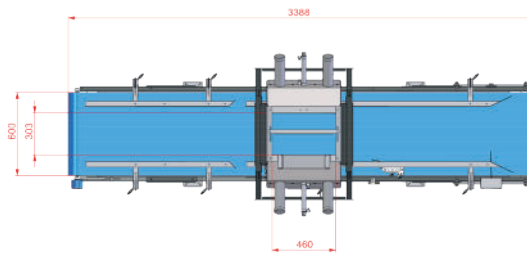
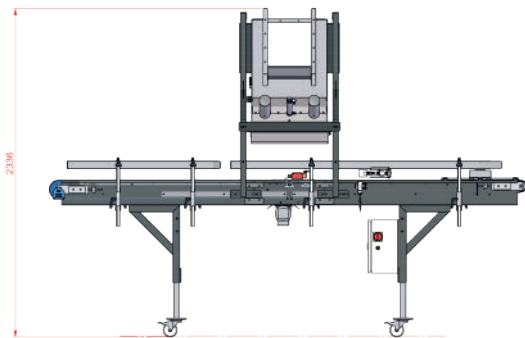

- Manter behoudt zich het recht om apparatuur te wijzigen. - Änderungen an die Maschinen behält Manter sich vor. - Manter reserves the right to change the equipment. -



Manter International B.V.  
P.O. Box 2124 NL  
7801 CC Emmen  
The Netherlands

Office  
Phileas Foggestraat 66  
7825 AL Emmen  
The Netherlands

Phone: +31 591 626300  
Email: sales@manter.com  
www.manter.com