

Confezionatrice rotativa con bobina dall'alto
Rotary jaws flow pack machine with film roll from the top
Ensacheuse horizontale flow-pack machoire rotative bobine haute
Envasadora flow pack con bobina por arriba

Confezionatrice orizzontale flow-pack rotativa bobina dall'alto completamente elettronica. Affidabile e versatile è adatta a medie e alte produzioni con la possibilità di essere abbinata a caricatori automatici.

Electronic rotary jaws flow-pack machine with film roll from the top. Its main features are reliability and adaptability, which allow the machine to fulfill both medium and high production requirements. Also available with different automatic feeding systems.

Ensacheuse horizontale flow pack équipée de mâchoire de soudure rotative et bobine de film positionnée en partie haute. Matériel industriel, polyvalent, simple d'utilisation et de version entièrement électronique. Possibilité d'intégrer divers chargements automatiques. Ensacheuse adapte au conditionnement de moyennes et grandes productions.

Envasadora flow-pack rotativa con bobina por arriba totalmente electrónica. Fiable y versátil, se adapta con facilidad tanto a las medianas como a las altas capacidades productivas. Opcionalmente, es posible incorporar varios tipos de carga automática.

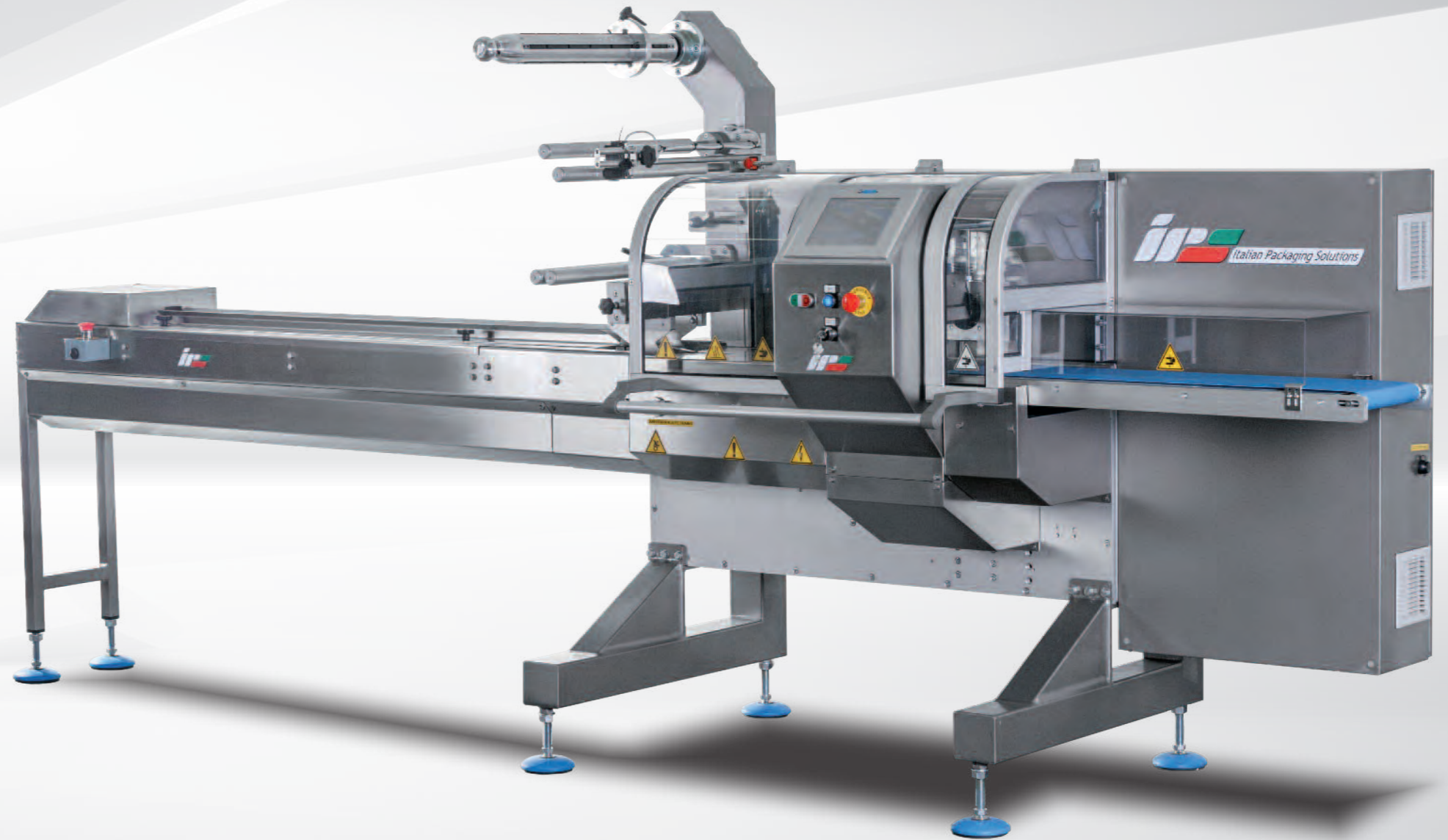

Confezionatrice rotativa con bobina dall'alto

- Struttura in ferro verniciato e carter in acciaio
- Parti a contatto col prodotto in acciaio inox
- Nastro di alimentazione a palette da 2000 mm
- Saldatura longitudinale a 3 coppie di ruote
- Saldatore trasversale rotativo
- Porta-bobina a espansione pneumatica
- Tappeto di uscita motorizzato
- 3 motori brushless
- Pannello di comando con touch screen HD 7"
- Teleassistenza

Rotary jaws flow pack machine with film roll from the top

- Main machine structure in steel with covers in stainless steel
- Product contact parts in stainless steel
- 2000 mm long infeed conveyor with nylon pushers
- 3 sets of wheels for longitudinal sealing
- Transverse rotary sealing jaw
- Reel holder with air expanding shaft
- Discharge conveyor belt complete of AC motor
- 3 brushless servomotors
- Control panel with a 7" HD touch screen
- Remote maintenance

Ensacheuse horizontale flow-pack machoire rotative bobine haute

- Structure machine en acier peint, carters en acier inox
- Pièces en contact avec le produit en acier inox
- Convoyeur d'alimentation à taquets en nylon L=2000mm
- Soudure longitudinale avec 3 jeux de molettes
- Mâchoires de soudure transversale rotatives
- Porte-bobine à expansion pneumatique
- Tapis de sortie avec moteur asynchrone
- 3 moteurs brushless
- Panneau de commande avec écran tactile HD 7"
- Téléassistance

Envasadora flow pack de mordaza rotativa y bobina por arriba

- Construcción en hierro barnizado y carter en acero inoxidable
- Partes en contacto con el producto en acero inoxidable
- Carro de alimentación L=2000 mm
- Sistema de soldadura longitudinal compuesto por 3 parejas de ruedas
- Sistema de soldadura transversal rotativo
- Porta bobina con expansión neumática
- Cinta de salida motorizada mediante motor AC
- 3 motorizaciones brushless
- Panel de control con pantalla táctil HD 7"
- Tele asistencia

Accessori

- Fotocellula di centratura del film stampato
- Fotocellula "no product no bag"
- Apertura pneumatica automatica delle ruote di saldatura longitudinale
- Stampatori
- Posa-etichette ed etichettatrici
- Saldatore trasversale a più settori
- Doppio porta-bobina
- Giunzione bobina automatica
- Sistemi di alimentazione automatica
- Coltello a zig-zag
- Euroslot
- Versione Full Inox

Optionals

- Photocell for print registered film
- Photocell "no product no bag"
- Pneumatic opening of wheels (longitudinal sealing)
- Printers
- Labelling devices
- Two or more up-jaws
- Double film reel holder
- Automatic film splicer
- Automatic feeding systems
- Zig-zag knife
- Euroslot die cutting system
- Full Inox version

Options

- Photocellule pour film imprimé repéré
- Photocellule "Pas de produit-pas de sachet"
- Ouverture pneumatique molettes de soudure longitudinale
- Marqueurs
- Etiqueteuses
- Mâchoire avec deux ou plusieurs secteurs
- Double portebobine avec raccord automatique
- Dispositif jonction automatique du film
- Systèmes d'alimentation automatique
- Couteau Zig-zag
- Trou européen (Euroslot)
- Version inox

Accesorios

- Fotocélula para centrado de film impreso
- Fotocélula "no producto no bolsa"
- Apertura neumática automática rodillos de soldadura longitudinal
- Fechadores
- Etiquetadoras
- Mordaza de dos sectores o más
- Doble porta-bobina
- Cambio de bobina automático
- Alimentadores automáticos
- Cuchillo zig-zag
- Euroslot
- Versión inoxidable

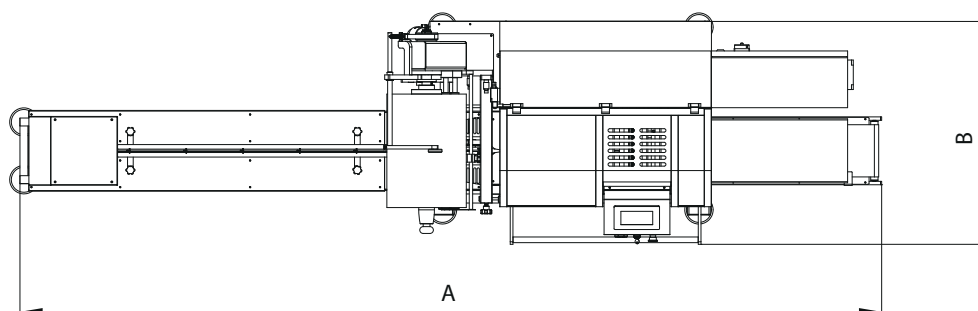

	A	B		L			
FAR 50	3800 mm	1000 mm	500 mm	50 - 600 mm	120 mm	≤ 120 / min.	400 V - 3ph - 50 Hz
FAR 60	3800 mm	1050 mm	600 mm	50 - 600 mm	120 mm	≤ 120 / min.	400 V - 3ph - 50 Hz
FAR 70	3800 mm	1150 mm	700 mm	50 - 600 mm	120 mm	≤ 120 / min.	400 V - 3ph - 50 Hz