



## M14 SF

Weighing machine



### NL

- Weger met 14 speciaal gevormde weegschalen waarbij het product rolt.
- Speciaal ontworpen voor zachte producten zoals: appels, pruimen en tomaten.
- Verschillende afvoersystemen mogelijk.
- Te combineren met allerlei soorten verpakkingsmachines.
- Eenvoudige bediening middels touchscreen.

### DE

- Waage mit 14 speziell geformte Wiegebehälter, wodurch das Produkt rollt.
- Speziell entworfen für Produkte wie Äpfel, Pflaumen und Tomaten.
- Verschiedene Abtransportsysteme möglich.
- Zu kombinieren mit verschiedenen Verpackungsmaschinen.
- Einfache Bedienung mittels Touchscreen.

### EN

- Weigher with 14 specially shaped weighing buckets, causing the product to roll.
- Specially designed for soft products such as apples, plums and tomatoes.
- Various discharge systems possible.
- Combinations with many packaging machines possible.
- User-friendly touchscreen.

# M14 SF

Weighing machine

NL Specificaties:	DE Spezifikationen:	EN Specifications:	
Weegbereik:	Wiegebereich:	Weighing range:	<b>0.25 - 3 kg*</b>
Capaciteit bij 1kg tot:	Leistung bei 1kg bis zu:	Capacity at 1kg up to:	<b>35 drops/min*</b>
Inhoud weegbak:	Inhalt von dem Behälter:	Capacity of the bucket:	<b>3 ltr</b>
IP-beschermingsklasse	IP-Schutzklasse	IP-rating	<b>IP54</b>
Lucht consumptie: (geconditioneerde droge lucht)	Luftverbrauch: (konditionierte trockene Luft)	Air consumption: (conditioned dry air)	<b>150 L/min</b>
Voedingsspanning:	Spannungsdaten:	Supply voltage	<b>3x 400V/50Hz+N+GND</b>
Stroomverbruik:	Anschlusswert:	Powerconsumption:	<b>4.6 kW</b>
Gewicht van de machine:	Gewicht der Maschine:	Weight of the machine:	<b>1700 kg</b>

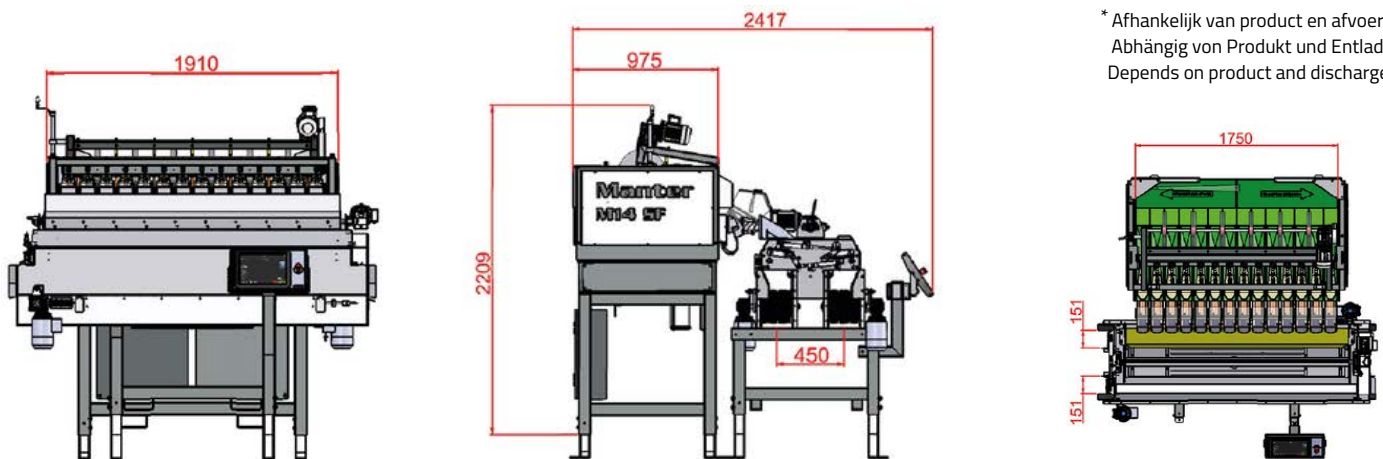

\* Afhankelijk van product en afvoersysteem.  
Abhängig von Produkt und Entladesystem.  
Depends on product and discharge system.

## Manter International B.V.

P.O. Box 2124 NL  
7801 CC Emmen  
The Netherlands

## Office

Phileas Foggstraat  
66 7825 AL Emmen  
The Netherlands

## Contact

+31 591 626300  
sales@manter.com  
www.manter.com

