

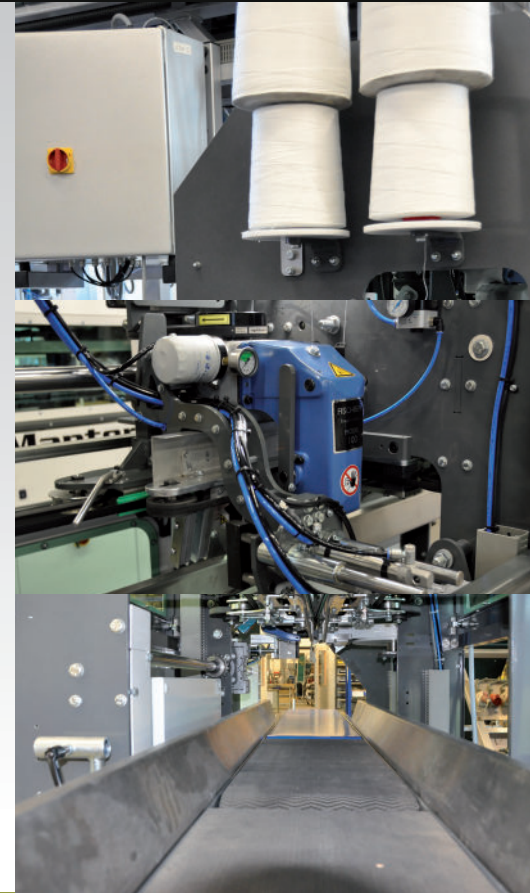

SemiPack



NL

- Hoge snelheid half automatische verpakker voor enkele net-, jute- en papieren zakken.
- Te gebruiken in combinatie met de Bagplacer en Bagplacer HS.
- Verschillende extra sluitopties mogelijk zoals Hamer of Kwiklok.
- Te combineren met alle weegmachines.
- Eenvoudige bediening middels touchscreen.

DE

- Hohe geschwindigkeit Halb-automatisch Verpackungsmaschine für einzelne Beutel wie Jute, Papier und Netz.
- Zu gebrauchen in kombination mit Bagplacer oder Bagplacer HS.
- Verschiedene schliessmöglichkeiten wie Hamer oder Kwiklok.
- Zu kombinieren mit allen Arten Wiegenmaschinen.
- Zu bedienen mit Touchscreen.

EN

- High Speed Semi-automatic bagger for single net, hessian and paper bags.
- To be used in combination with Bagplacer or Bagplacer HS.
- Different closing options possible like hamer or kwiklok.
- To combine with all kinds of weighing systems.
- User friendly touchscreen.



SemiPack

| NL Specificaties: | DE Spezifikationen: | EN Specifications: | |
|---|--|---|----------------------------|
| Verpakkingsbereik: | Verpackungsbereich: | Packing range: | 5 - 50 kg* |
| Zakbreedte: | Breite des Beutels: | Bag width: | 450 - 600 mm |
| Zakhoogte: | Höhe des Beutels: | Bag height: | 560 - 1100 mm |
| Capaciteit bij 25kg tot: | Leistung mit 25kg bis zu: | Capacity at 25kg up to: | 18 bags/min* |
| IP-beschermingsklasse: | IP-Schutzklasse: | IP-rating: | IP54 |
| Lucht consumptie: (geconditioneerde droge lucht) | Luftverbrauch: (konditionierte trockene Luft) | Air consumption: (conditioned dry air) | 50 L/min |
| Voedingsspanning: | Spannungsdaten: | Supply voltage: | 3 x 400V/50Hz+N+GND |
| Stroomverbruik: | Anschlusswert: | Powerconsumption: | 5.5 kW |
| Gewicht van de machine: | Gewicht der Maschine: | Weight of the machine: | 1300 kg |

* Afhankelijk van product en afvoersysteem. Abhängig von Produkt und Entladesystem. Depends on product and discharge system.

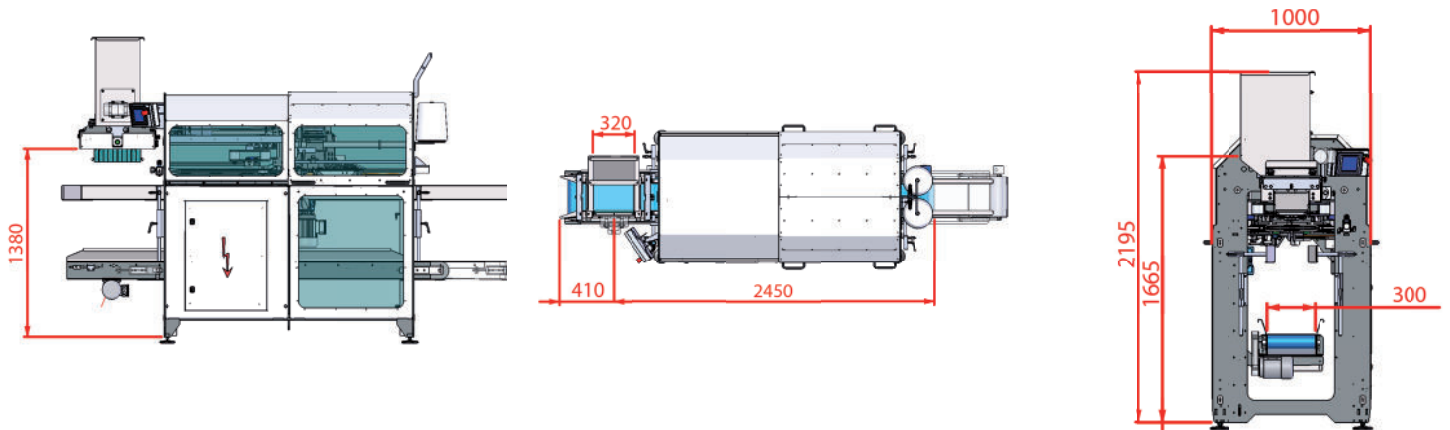

- Manter behoudt zich het recht om apparatuur te wijzigen. - Änderungen an die Maschinen behält Manter sich vor. - Manter reserves the right to change the equipment. -



Manter International B.V.
P.O. Box 2124 NL
7801 CC Emmen
The Netherlands

Office
Phileas Foggestraat 66
7825 AL Emmen
The Netherlands

Phone: +31 591 626300
Email: sales@manter.com
www.manter.com