



Wicketbagger



NL

- Verpakkingsmachine voor voorgefabriceerde beugelzakken.
- Verschillende verpakkingsmaterialen mogelijk.
- Uit te voeren met Kwik Lok of tapersluitkop.
- Eenvoudige bediening middels touchscreen.

DE

- Verpackungsmaschine für vorgefertigte Beuteln von eine Wicket.
- Unterschiedliche Verpackungsmaterialien möglich.
- Aus zu führen mit Kwik Lok oder taper Schließ Köpf.
- Einfach zu bedienen mittels Touchscreen.

EN

- Packing machine for prefabricated wicketbags.
- Different packaging materials possible.
- Can be equipped with Kwik Lok or taper closing head.
- User friendly touchscreen.



Wicketbagger

NL Specificaties:	DE Spezifikationen:	EN Specifications:	
Verpakkingsbereik:	Verpackungsbereich:	Packing range:	1 - 10 kg*
Zakbreedte:	Breite des Beutels:	Bag width:	220 - 380 mm
Zakhoogte:	Höhe des Beutels:	Bag height:	400 - 690 mm
Capaciteit bij 2,5kg tot:	Leistung mit 2,5kg bis zu:	Capacity at 2,5kg up to:	28 bags/min*
IP-beschermingsklasse:	IP-Schutzklasse:	IP-rating:	IP54
Lucht consumptie: (geconditioneerde droge lucht)	Luftverbrauch: (konditionierte trockene Luft)	Air consumption: (conditioned dry air)	200 L/min
Voedingsspanning:	Spannungsdaten:	Supply voltage:	3 x 400V/50Hz+N+GND
Stroomverbruik:	Anschlusswert:	Powerconsumption:	3.6 kW
Gewicht van de machine:	Gewicht der Maschine:	Weight of the machine:	350 kg

* Afhankelijk van product en afvoersysteem. Abhängig von Produkt und Entladesystem. Depends on product and discharge system.

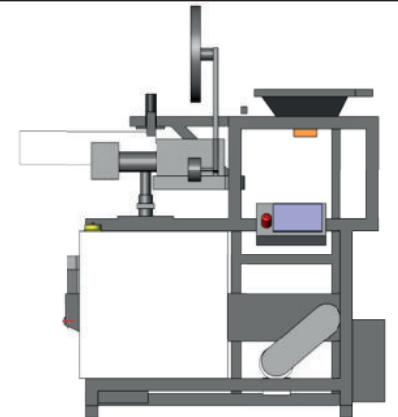
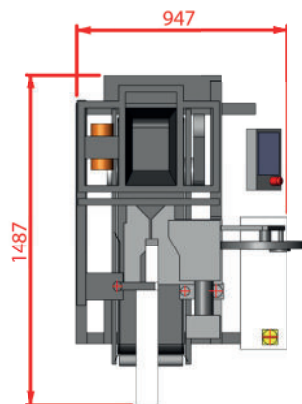
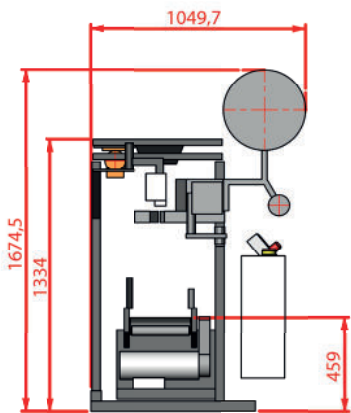

- Manter behoudt zich het recht om apparatuur te wijzigen. - Änderungen an die Maschinen behält Manter sich vor. - Manter reserves the right to change the equipment. -



Manter International B.V.
P.O. Box 2124 NL
7801 CC Emmen
The Netherlands

Office
Phileas Foggstraat 66
7825 AL Emmen
The Netherlands

Phone: +31 591 626300
Email: sales@manter.com
www.manter.com