

# FAT

Confezionatrice traslante  
con bobina dall'alto

Box motion flow pack machine  
with film roll from the top

Ensacheuse horizontale flow-pack  
machoire tete accompagnante  
bobine haute

Envasadora flow pack de larga soldadura  
con bobina por arriba



Confezionatrice orizzontale  
flow-pack traslante bobina  
dall'alto completamente  
elettronica. Affidabile e versatile  
è adatta a medie e alte  
produzioni con la possibilità  
di essere abbinata a caricamenti  
automatici e al confezionamento  
in atmosfera modificata o  
nebulizzazione di aromi  
conservanti.  
A richiesta può essere fornita  
in versione polietilene.

Electronic box-motion flow-pack  
machine with film roll from the  
top. Its main features are  
reliability and adaptability, which  
allow the machine to fulfill both  
medium and high production  
requirements. Optionally also  
with different automatic feeding  
systems, modified atmosphere  
options (MAP) and aroma  
spraying unit to ensure longer  
shelf life. Polyethylene version  
available (depending on the  
customer's needs).

Ensacheuse horizontale flowpack  
équipée de barres de soudure  
accompagnante et d'une bobine  
de film positionnée en partie  
haute. Matériel adapté au  
conditionnement de moyennes  
et grandes productions,  
industriel, polyvalent, simple  
d'utilisation et de version  
entièrement électronique.  
Possibilité d'intégrer divers  
chargements automatiques,  
soudures étanches avec  
injection gaz "atmosphère  
modifiée" ou par la pulvérisation  
de différentes solutions liquides  
afin de prolonger la conservation  
des produits. Existe en version  
polyéthylène.

Envasadora flow-pack de larga  
soldadura con bobina por arriba  
totalmente electrónica.  
Fiable y versátil, se adapta con  
facilidad tanto a las medianas  
como a las altas capacidades  
productivas. Opcionalmente,  
es posible incorporar varios  
tipos de carga automática y  
envasar en atmosfera  
modificada (MAP) para  
mantener la frescura del  
producto. Disponible también  
la versión para polietileno de  
acuerdo con las necesidades  
del cliente.

### Confezionatrice traslante con bobina dall'alto

- Struttura in ferro verniciato e carter in acciaio
- Parti a contatto col prodotto in acciaio inox
- Nastro di alimentazione a palette da 2000 mm
- Pattini preriscaldato film
- Saldatura longitudinale a 3 coppie di ruote con apertura pneumatica automatica
- Saldatore trasversale a moto traslante continuo
- Porta-bobina a espansione pneumatica
- Tappeto di uscita motorizzato
- 4 motori brushless
- Pannello di comando con touch screen HD 7"
- Teleassistenza

### Box motion flow pack machine with film roll from the top

- Main machine structure in steel with covers in stainless steel
- Product contact parts in stainless steel
- 2000 mm long infeed conveyor with nylon pushers
- Pre-heating bars
- 3 sets of wheels for longitudinal sealing with pneumatic opening
- Transverse continuous box motion sealing jaw
- Reel holder with air expanding shaft
- Discharge conveyor belt complete of AC motor
- 4 brushless servomotors
- Control panel with a 7" HD touch screen
- Remote maintenance

### Ensacheuse horizontale flow-pack machoire tete accompagnante bobine haute

- Structure machine en acier peint, carters en acier inox
- Pièces en contact avec le produit en acier inox
- Convoyeur d'alimentation à taquets en nylon L=2000mm
- Patins de préchauffe
- Soudure longitudinale avec 3 jeux de molettes avec ouverture pneumatique
- Mâchoires de soudure transversale à mouvement accompagnant
- Porte-bobine à expansion pneumatique
- Tapis de sortie avec moteur asynchrone
- 4 moteurs brushless
- Panneau de commande avec écran tactile HD 7"
- Téléassistance

### Envasadora flow pack de larga soldadura con bobina por arriba

- Construcción en hierro barnizado y cárter en acero inoxidable
- Partes en contacto con el producto en acero inoxidable
- Carro de alimentación L= 2000 mm
- Precalentamiento film con patines
- Sistema de soldadura longitudinal compuesto por 3 parejas de ruedas con apertura neumática
- Sistema de soldadura transversal de Larga Soldadura
- Porta bobina con expansión neumática
- Cinta de salida motorizada mediante motor AC
- 4 motorizaciones brushless
- Panel de control con pantalla táctil HD 7"
- Tele asistencia

### Accessori

- Fotocellula di centratura del film stampato
- Fotocellula "no product no bag"
- Stampatori
- Kit confezionamento atmosfera modificata
- Tampone pneumatico sul taglia-cuce
- Posa-etichette ed etichettatrici
- Doppio porta-bobina
- Giunzione bobina automatica
- Sistemi di alimentazione automatica
- Euroslot
- Versione poly (saldatura politene)
- Versione Full Inox

### Optionals

- Photocell for print registered film
- Photocell "no product no bag"
- Printers
- M.A.P. pre-setting (gas flushing)
- Pneumatic pressing unit
- Labelling devices
- Double film reel holder
- Automatic film splicer
- Automatic feeding systems
- Euroslot die cutting system
- Poly version
- Full Inox version

### Options

- Photocellule pour film imprimé repéré
- Photocellule "Pas de produit-pas de sachet"
- Marqueurs
- Prédiposition pour travailler en atmosphère modifiée
- Presseur pneumatique dans la TST
- Etiqueteuses
- Double portebobine
- Double portebobine avec raccord automatique
- Systèmes d'alimentation automatique
- Trou européen (Euroslot)
- Version polyéthylène
- Version inox

### Accesorios

- Fotocélula para centrado de film impreso
- Fotocélula "no producto no bolsa"
- Fechadores
- Kit gas (atmosfera modificada)
- Tampón neumático a la salida del producto
- Etiquetadoras
- Doble porta-bobina
- Cambio de bobina automático
- Alimentadores automáticos
- Euroslot
- Versión politene
- Versión inoxidable

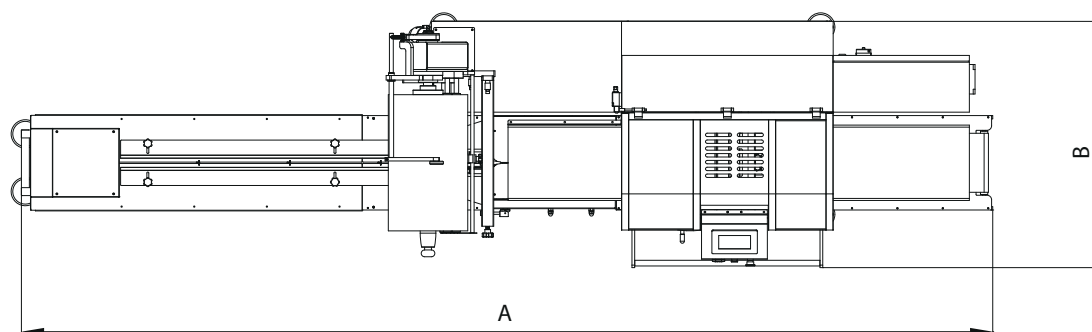

<b>FAT 60</b>	4300 mm	1100 mm	600 mm	50 - 600 mm	160 mm	≤ 50-60 / min.	400 V - 3ph - 50 Hz
<b>FAT 70</b>	4300 mm	1200 mm	700 mm	50 - 600 mm	160 mm	≤ 50-60 / min.	400 V - 3ph - 50 Hz