

Confezionatrice rotativa
con bobina dal basso

Rotary jaws flow pack machine
with film roll from the bottom

Ensacheuse horizontale flow-pack
machoire rotative bobine basse

Envasadora flow pack con bobina por abajo

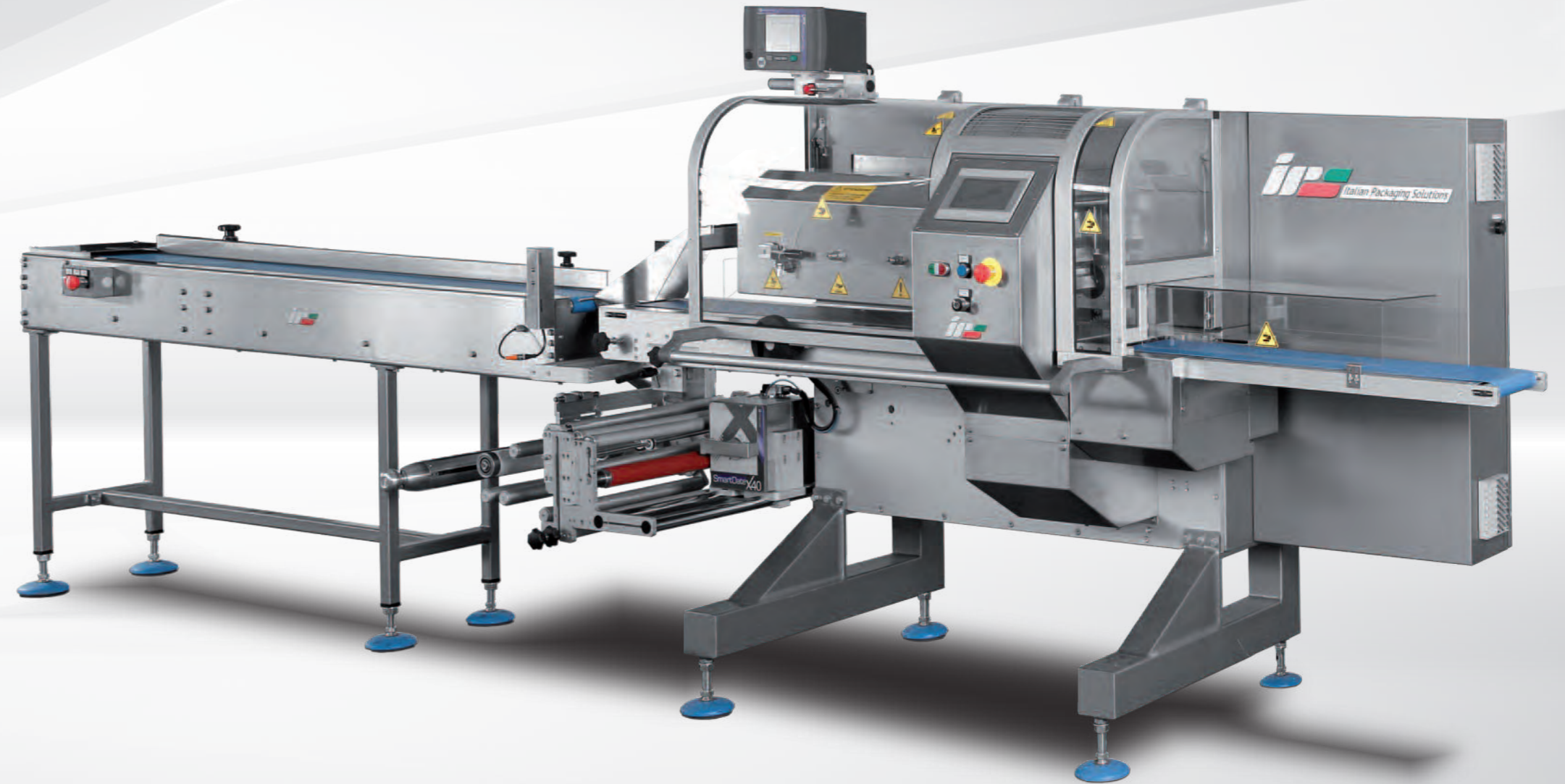

Confezionatrice orizzontale
flow-pack rotativa bobina dal
basso completamente
elettronica. Affidabile e versatile
è adatta a medie e alte
produzioni con la possibilità
di essere abbinata a caricamenti
automatici anche per prodotti
difficili o appiccicosi.

Electronic rotary jaws flow-pack
machine with film roll from the
bottom. Its main features are
reliability and adaptability, which
allow the machine to fulfill both
medium and high production
requirements. Also available with
different automatic feeding
systems. It is an ideal solution
for sticky products.

Ensacheuse horizontale
flowpack équipée de mâchoire
de soudure rotative et bobine de
film positionnée en partie basse.
Matériel industriel, polyvalent,
simple d'utilisation et de version
entièrement électronique.
Possibilité d'intégrer divers
chargements automatiques.
Conçue pour la mise sous film
de produits difficiles et collants
à traiter. Matériel adapté au
conditionnement de moyennes
et grandes productions.

Envasadora flow-pack rotativa
con bobina por abajo totalmente
electrónica. Fiable y versátil, se
adapta con facilidad tanto a las
medianas como a las altas
capacidades productivas.
Opcionalmente, es posible
incorporar varios tipos de carga
automática.
El equipo representa la solución
ideal para productos pegajosos
o de difícil arrastre.

Confezionatrice rotativa con bobina dal basso

- Struttura in ferro verniciato e carter in acciaio
- Parti a contatto col prodotto in acciaio inox
- Nastro di alimentazione a palette da 2000 mm
- Saldatura longitudinale a 3 coppie di ruote
- Saldatore trasversale rotativo
- Porta-bobina a espansione pneumatica
- Tappeto di uscita motorizzato
- 4 motori brushless
- Svolgimento bobina motorizzato
- Pannello di comando con touch screen HD 7"
- Teleassistenza

Rotary jaws flow pack machine with film roll from the bottom

- Machine structure in steel with covers in stainless steel
- Product contact parts in stainless steel
- 2000 mm long infeed conveyor with nylon pushers
- 3 sets of wheels for longitudinal sealing
- Transverse rotary sealing jaw
- Reel holder with air expanding shaft
- Discharge conveyor belt complete of AC motor
- 4 brushless servo motors
- Motorised film unwinding
- Control panel with a 7" HD touch screen
- Remote maintenance

Ensacheuse horizontale flow-pack machoire rotative bobine basse

- Structure machine en acier peint, carters en acier inox
- Pièces en contact avec le produit en acier inox
- Convoyeur d'alimentation à taquets en nylon L=2000mm
- Soudure longitudinale avec 3 jeux de molettes
- Mâchoires transversale rotatives
- Porte-bobine à expansion pneumatique
- Tapis de sortie avec moteur asynchrone
- 4 moteurs brushless
- Déroulement film motorisé
- Panneau de commande avec écran tactile HD 7"
- Téléassistance

Envasadora flow pack de mordaza rotativa y bobina por abajo

- Construcción en hierro barnizado y cárter en acero inoxidable
- Partes en contacto con el producto en acero inoxidable
- Carro de alimentación L=2000 mm
- Sistema de soldadura longitudinal compuesto por 3 parejas de ruedas
- Sistema soldadura transversal rotativo
- Portabobina con expansión neumática
- Cinta de salida motorizada mediante motor AC
- 4 motorizaciones brushless
- Desbobinador motorizado
- Panel de control con pantalla táctil HD 7"
- Tele asistencia

Accessori

- Fotocellula di centratura del film stampato
- Fotocellula "no product no bag"
- Nastro di alimentazione a telo piano
- Apertura pneumatica automatica delle ruote di saldatura longitudinale
- Stampatori
- Posa-etichette ed etichettatrici
- Saldatore trasversale a più settori
- Doppio porta-bobina
- Giunzione bobina automatica
- Sistemi di alimentazione automatica
- Coltello a zig-zag
- Euroslot
- Versione Full Inox

Optionals

- Photocell for print registered film
- Photocell "no product no bag"
- Belted infeed conveyor
- Pneumatic opening of wheels (longitudinal sealing)
- Printers
- Labelling devices
- Two or more up-jaws
- Double film reel holder
- Automatic film splicer
- Automatic feeding systems
- Zig-zag knife
- Euroslot die cutting system
- Full Inox version

Options

- Photocellule pour film imprimé repéré
- Photocellule "Pas de produit-pas de sachet"
- Bande d'alimentation avec tapis lisse
- Ouverture pneumatique molettes de soudure longitudinale
- Marqueurs
- Etiqueteuses
- Deux ou plus secteurs mâchoire transversale
- Double portebobine
- Double portebobine avec raccord automatique
- Systèmes d'alimentation automatique
- Couteaux Zig-zag
- Trou européen (Euroslot)
- Version inox

Accesorios

- Fotocélula para centrado de film impreso
- Fotocélula "no producto no bolsa"
- Carro de alimentación de cinta llana
- Apertura neumática automática de rodillos de soldadura longitudinal
- Fechadores
- Etiquetadoras
- Mordaza de dos sectores o más
- Doble porta-bobina
- Cambio de bobina automático
- Alimentadores automáticos
- Cuchillo zig-zag
- Euroslot
- Versión inoxidable

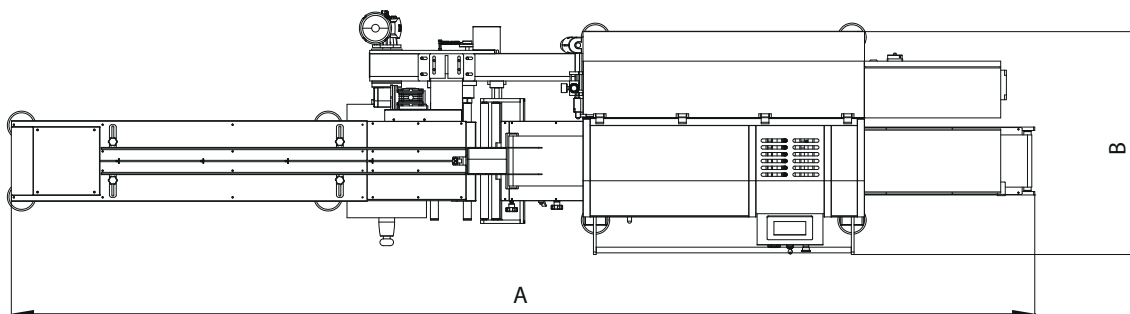

	A	B		L			
FBR 50	4510 mm	1000 mm	500 mm	50 - 600 mm	120 mm	≤ 120 / min.	400 V - 3ph - 50 Hz
FBR 60	4510 mm	1050 mm	600 mm	50 - 600 mm	120 mm	≤ 120 / min.	400 V - 3ph - 50 Hz
FBR 70	4510 mm	1150 mm	700 mm	50 - 600 mm	120 mm	≤ 120 / min.	400 V - 3ph - 50 Hz