

Confezionatrice traslante con bobina dal basso
Box motion flow pack machine with film roll from the bottom
Ensacheuse horizontale tête accompagnante bobine basse
Envasadora flow pack de larga soldadura con bobina por abajo

Confezionatrice orizzontale flow-pack traslante bobina dal basso completamente elettronica. Affidabile e versatile è adatta a medie e alte produzioni con la possibilità di essere abbinata a caricatori automatici anche per prodotti difficili o appiccicosi e al confezionamento in atmosfera modificata o nebulizzazione di aromi conservanti. Possibilità di ottenere confezioni di lunghezza variabile in funzione della lunghezza prodotto. A richiesta può essere fornita in versione polietilene

Electronic box-motion flow-pack machine with film roll from the bottom. Its main features are reliability and adaptability, which allow the machine to fulfill medium and high production requirements. Depending on the needs it can be combined with different automatic feeding systems, modified atmosphere options (MAP), aroma spraying unit to ensure longer shelf life and polyethylene version. This machine, suitable solution for sticky products, can adjust the length of the bag according to the product length.

Ensacheuse horizontale flowpack à barres de soudures accompagnantes et bobine de film positionnée en partie basse. Matériel adapté au conditionnement de moyennes et grandes productions. Matériel industriel, polyvalent, simple d'utilisation et de version entièrement électronique. Possibilité d'intégrer divers chargements automatiques. Conçue pour la mise sous film de produits difficiles et collants à traiter. Soudures étanches avec injection gaz "atmosphère modifiée" ou par la pulvérisation de différents solutions liquides afin de prolonger la conservation. Lecture « en temps réel » des longueurs de sachets variables selon les longueurs des produits. Existe en version polyéthylène.

Envasadora flow-pack de larga soldadura con bobina por abajo totalmente electrónica. Fiable y versátil, se adapta con facilidad tanto a las medianas como a las altas capacidades productivas. Opcionalmente, es posible incorporar varios tipos de carga automática y envasar en atmosfera modificada (MAP) para mantener la frescura del producto. Disponible también la versión para polietileno de acuerdo con las necesidades del cliente. El equipo, ideal para productos pegajosos o de difícil arrastre, ajusta la longitud del envase en función de la longitud del producto.

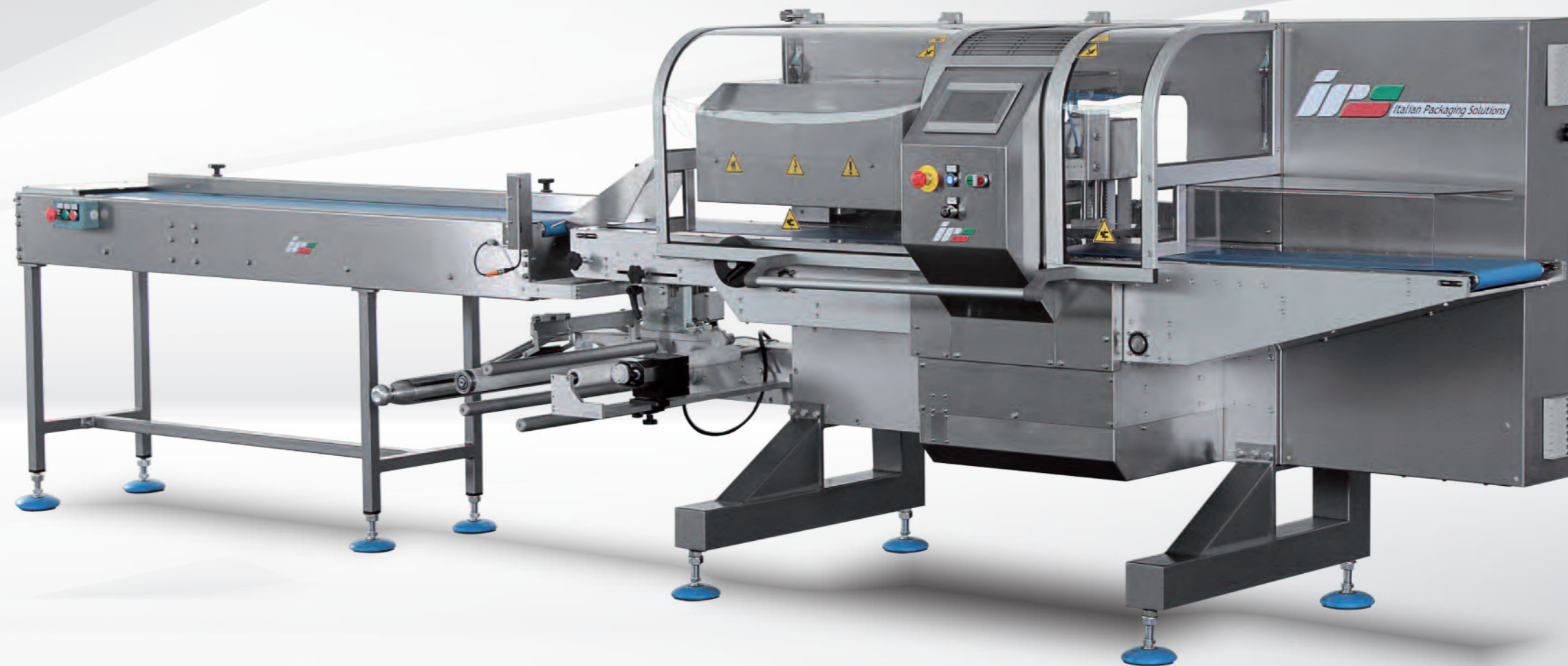

Confezionatrice traslante con bobina dal basso

- Struttura in ferro verniciato e carter in acciaio
- Parti a contatto col prodotto in acciaio inox
- Nastro di alimentazione a palette da 2000 mm
- Saldatura longitudinale a 3 coppie di ruote con apertura pneumatica automatica
- Pattini preriscaldamento film
- Saldatore trasversale moto traslante continuo
- Porta-bobina a espansione pneumatica
- Tappeto di uscita motorizzato
- 5 motori brushless
- Svolgimento bobina motorizzato
- Pannello di comando con touch screen HD 7"
- Teleassistenza

Box motion flow pack machine with film roll from the bottom

- Main machine structure in steel with covers in stainless steel
- Product contact parts in stainless steel
- 2000 mm long infeed conveyor with nylon pushers
- 3 sets of wheels for longitudinal sealing with pneumatic opening
- Pre-heating bars
- Transverse continuous box motion sealing jaw
- Reel holder with air expanding shaft
- Discharge conveyor belt complete of AC motor
- 5 brushless servomotors
- Motorised film unwinding
- Control panel with a 7" HD touch screen
- Remote maintenance

Ensacheuse horizontale tête accompagnante bobine basse

- Structure machine en acier peint, carters en acier inox
- Pièces en contact avec le produit en acier inox
- Convoyeur d'alimentation à taquets en nylon L=2000mm
- Soudure longitudinale 3 jeux de molettes avec ouverture pneumatique automatique
- Patins de préchauffe du film
- Mâchoires de soudure transversale à mouvement accompagnant
- Porte-bobine à expansion pneumatique
- Tapis de sortie avec moteur asynchrone
- 5 moteurs brushless
- Déroulement film motorisé
- Panneau de commande avec écran tactile HD 7"
- Téléassistance

Envasadora flow pack de larga soldadura con bobina por abajo

- Construcción en hierro barnizado y carter en acero inoxidable
- Partes en contacto con el producto en acero inoxidable
- Carro de alimentación L=2000 mm
- Sistema de soldadura longitudinal compuesto por 3 parejas de ruedas con apertura neumática
- Pre calentamiento film con patines
- Sistema de soldadura transversal de Larga Soldadura
- Porta bobina con expansión neumática
- Cinta de salida motorizada mediante motor AC
- 5 motorizaciones brushless
- Desbobinador motorizado
- Panel de control con pantalla táctil HD 7"
- Tele asistencia

Accessori

- Fotocellula di centratura del film stampato
- Fotocellula "no product no bag"
- Nastro di alimentazione a telo piano
- Stampatori
- Kit confezionamento atmosfera modificata
- Tampone pneumatico sul taglia-cuce
- Posa-etichette ed etichettatrici
- Doppio porta-bobina
- Giunzione bobina automatica
- Sistemi di alimentazione automatica
- Euroslot
- Versione poly (saldatura polietilene)
- Versione Full Inox

Optionals

- Photocell for print registered film
- Photocell "no product no bag"
- Belted infeed conveyor
- Printers
- M.A.P. pre-setting (gas flushing)
- Pneumatic pressing unit
- Labelling devices
- Double film reel holder
- Automatic film splicer
- Automatic feeding systems
- Euroslot die cutting system
- Poly version
- Full Inox version

Options

- Photocellule pour film imprimé repéré
- Photocellule "Pas de produit-pas de sachet"
- Bande d'alimentation avec tapis lisse
- Marqueurs
- Prédiposition pour travailler en atmosphère modifiée
- Presseur pneumatique dans la TST
- Etiqueteuses
- Double portebobine
- Double portebobine avec raccord automatique
- Systèmes d'alimentation automatique
- Trou européen (Euroslot)
- Version polyéthylène
- Version inox

Accesorios

- Fotocélula para centrado de film impreso
- Fotocélula "no producto no bolsa"
- Carro de alimentación de cinta llana
- Fechadores
- Kit gas (atmosfera modificada)
- Tampón neumático a la salida del producto
- Etiquetadoras
- Doble porta-bobina
- Cambio de bobina automático
- Alimentadores automáticos
- Euroslot
- Versión polietilene
- Versión inoxidable

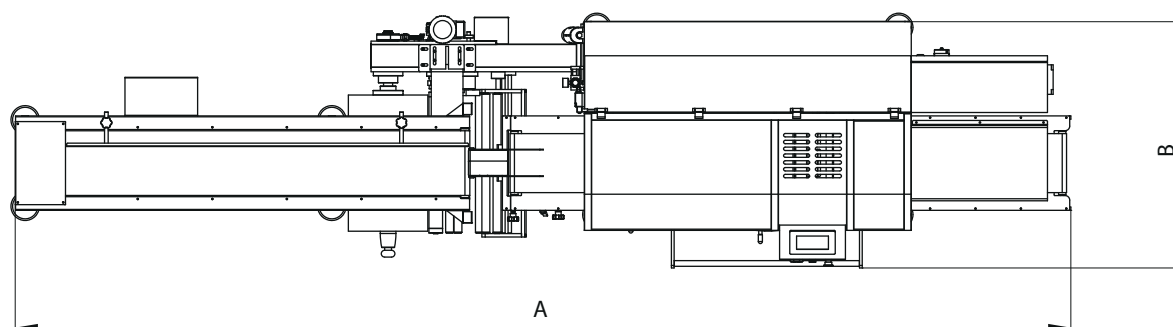

FBT 60	4700 mm	1100 mm	600 mm	50 - 600 mm	160 mm	≤ 50-60 / min.	400 V - 3ph - 50 Hz
FBT 70	4700 mm	1200 mm	700 mm	50 - 600 mm	160 mm	≤ 50-60 / min.	400 V - 3ph - 50 Hz